

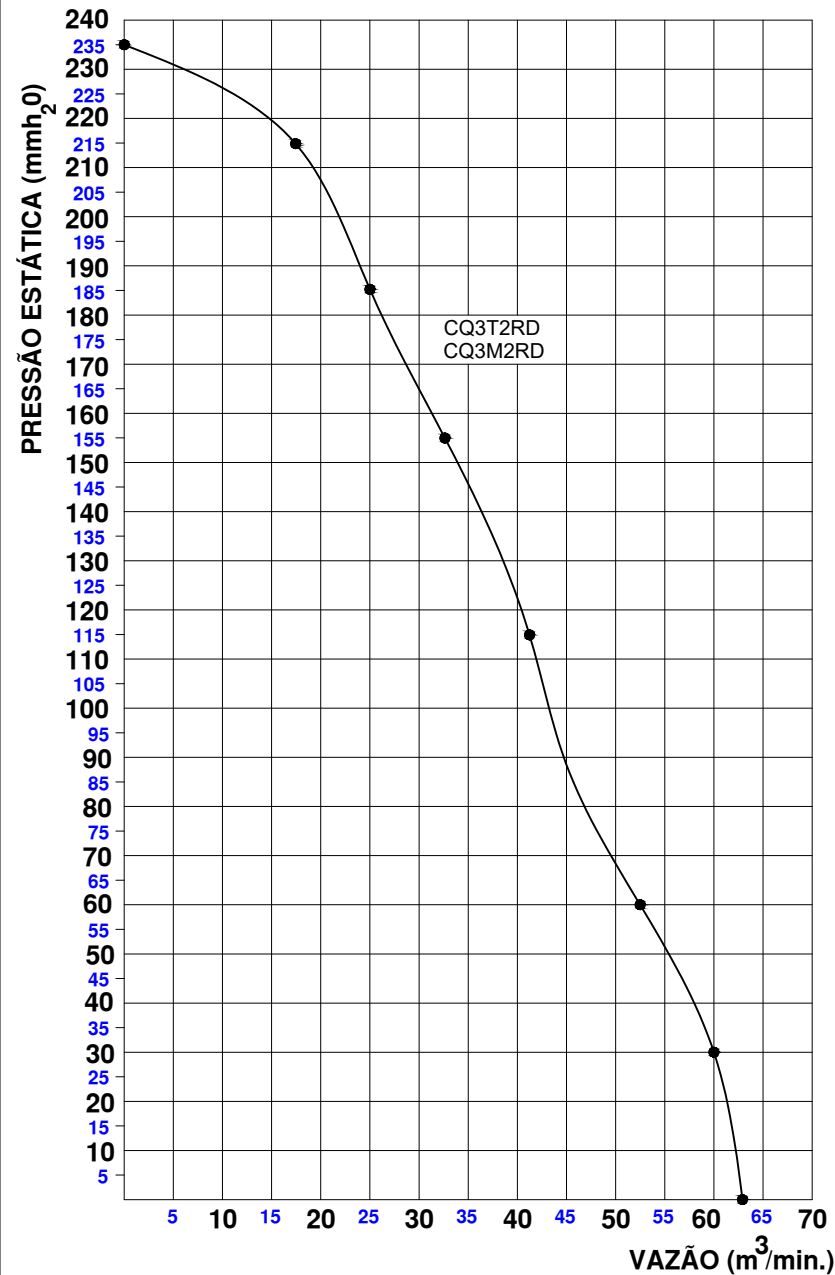

## Exaustor Centrífugo CQ3M2RD

OBS. FOTO E DESENHOS ILUSTRATIVOS

CURVA CARACTERÍSTICA  
(20°C/760 mm Hg)



## Características

Carcaça: chapa aço carbono  
Girante: alumínio fundido  
Temperatura admissível de trabalho: -10°C a +40°C  
Pintura: epoxi cinza  
Motor: 3,0HPM2P  
Classe de proteção do motor: IP21  
Rotação: 3550 rpm  
Corrente: (de acordo com a plaqueta do motor)  
Tensão: 127/220V  
Ruído: 98 dBA  
Peso aproximado : 48,0 Kg  
Embalagem : filme stretch 513x453x535mm

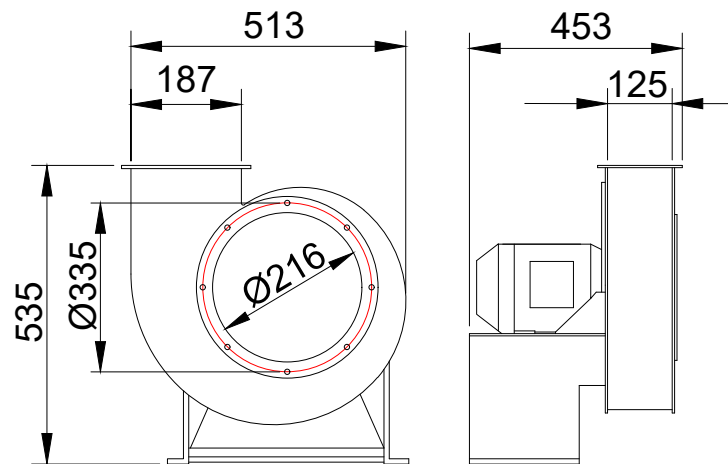
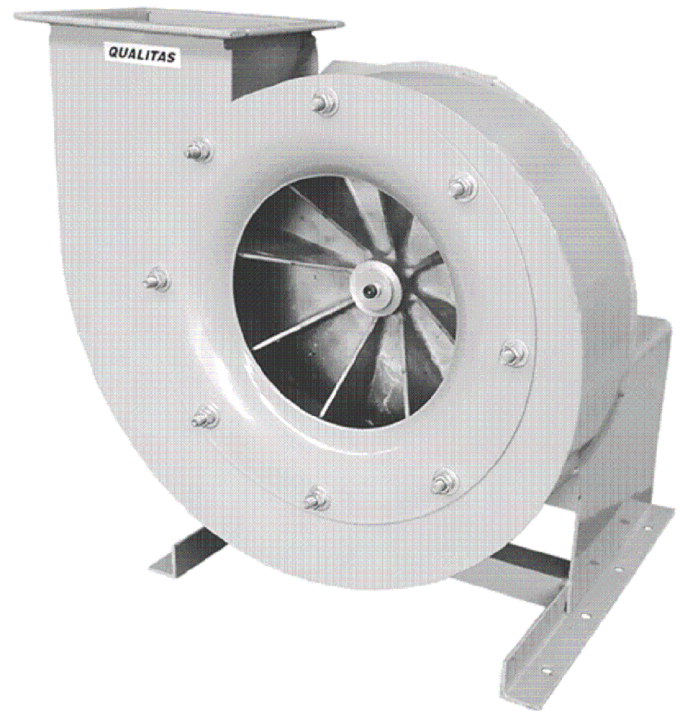

ESQUEMA DE LIGAÇÃO  
VIDE PLAQUETA DO MOTOR

Todos os valores registrados neste folheto estão sujeitos a alterações sob critério do fabricante sem prévio aviso.

**CÓPIA NÃO CONTROLADA**

Qualitas Indústria Eletromecânica Ltda.

Av. Anésio Bazani, 240 Jardim Progresso Itapira-SP CEP-13973-532

Fone 19 3913-9300 - Fax 19 3913-9309 [www.qualitas.ind.br](http://www.qualitas.ind.br)